



## OPTIMUM 8

### Melhor dirigibilidade e elevação

- Motor AC
- Direção altamente precisa
- Movimentos rápidos e proporcionais
- Melhor raio de giro

### Versatilidade extrema

- Capacidade de passar por portas padrão
- Proteção movel contra buracos
- Para uso interno e externo

### Menor tempo de máquina parada para manutenção

- Motor AC livre de manutenção
- Fácil acesso - 2 Bandejas móveis
- Haulotte ACTIV'Screen (diagnóstico no visor)
- Fácil de transportar

### Maior durabilidade

- Extremamente robusta
- Custo otimizado do patrimônio





# OPTIMUM 8

## PLATAFORMAS TIPO TESOURAS ELÉTRICAS

### CARACTERÍSTICAS TÉCNICAS

#### Optimum 8

Altura de trabalho	7.77 m
Altura plataforma	5.77 m
Altura máxima de translação	5.77 m
Capacidade de carga em interior	230 kg
Capacidade de carga em exterior	230 kg
<b>A</b> Comprimento plataforma	1.72 m
<b>B</b> Comprimento plataforma estendida	2.58 m
Comprimento (estensão)	0.86 m
<b>C</b> Largura plataforma	0.74 m
<b>D</b> Altura plataforma	1.98 m
<b>E</b> Comprimento de transporte	0.79 m
<b>F</b> Comprimento plataforma recolhida	1.9 m
<b>G</b> Distância entre eixos	1.38 m
<b>H</b> Altura ao solo	8.7 cm
Distância ao solo - Pot Hole recolhido	2 cm
Velocidade de translação	0.5 - 4.5 km/h
Gradeabilidade	25 %
Inclinação máxima de trabalho	1.5° - 3°
Tempo de subida / descida	20 s / 29 s
Raio curva externo	1.5 m
Pneus não marcantes	12.5 x 4.13
Baterias	24 V - 105 Amph (C5)
Tanque hidráulico	7 l
Peso total	1 520 kg

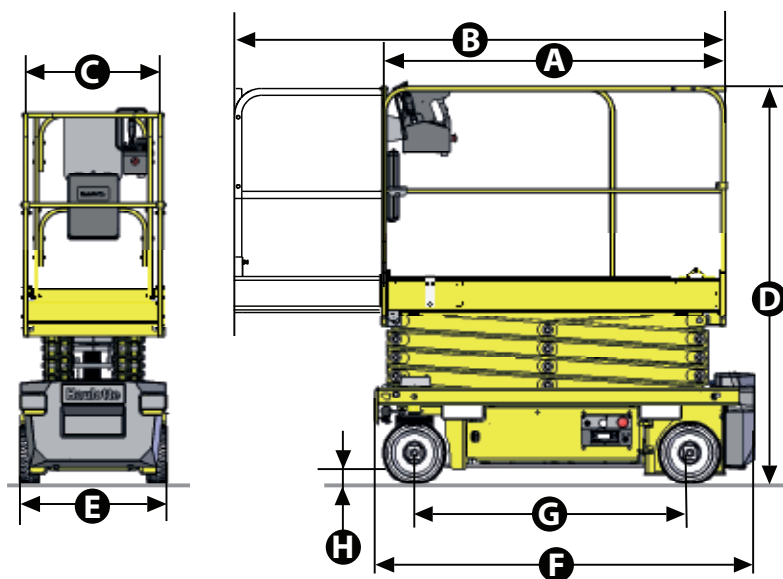

### Optimum 8

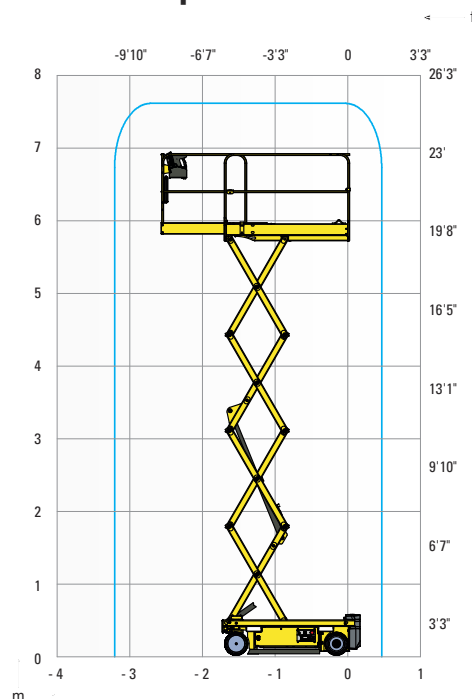

### EQUIPAMENTO PADRÃO

- Direção elétrica com motor AC de 24V sem escovas
- Baterias 24V - 105 Ah C5
- Indicador de carga da bateria
- Indicador de carga de bateria no control box superior e inferior
- Haulotte Activ'Screen (carga da bateria, horímetro, alerta de manutenção e de falhas através de código ou texto)
- 2 bandejas móveis
- Suportes laterais para elevação de objetos
- Sistema de liberação de freio manual ou elétrico
- Pontos para içamento e reboque
- Pneus não marcantes

### OPCIONAIS E ACESSÓRIOS

- Bateria de gel livre de manutenção
- Acondicionamento para tubulação
- Porta de acesso ao cesto
- Luz sinalizadora tipo Giroflex
- Duas luzes sinalizadoras tipo Giroflex
- Farol de trabalho
- Tomada AC na plataforma
- Óleo hidráulico para países frios

